

Kreisverkehr Nütterden

Thema: Wasser, Wald, Jugend

Auf den folgenden Seiten werden die ersten drei Plätze des Wettbewerbes für den Kreisverkehr Nütterden vorgestellt:

1. Platz



Zur Beschreibung des Modells gelangen Sie [hier](#).

2. Platz



Zur Beschreibung des Modells gelangen Sie [hier](#).

3. Platz



Zur Beschreibung des Modells gelangen Sie [hier](#).

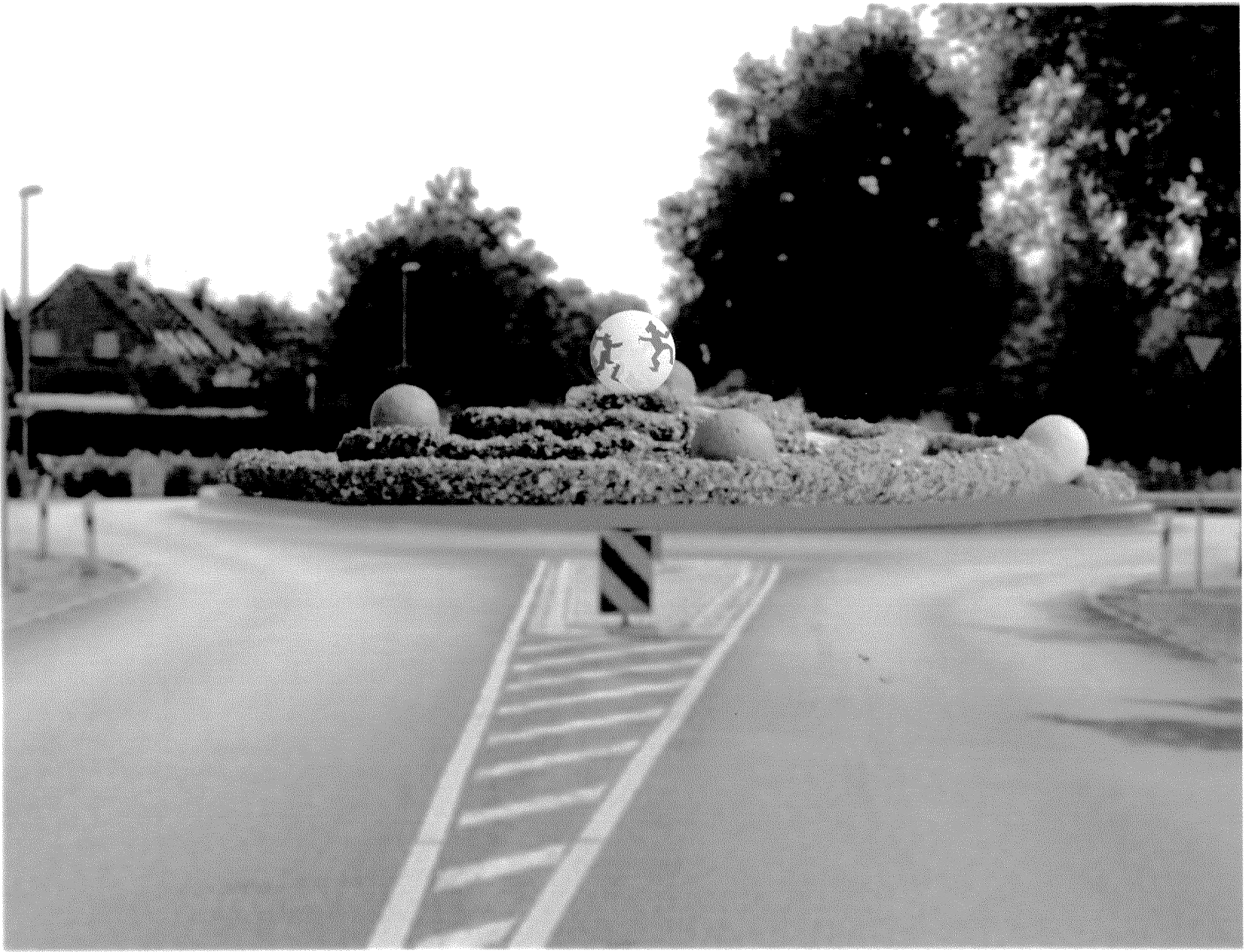

Motivkugel Jugend:

so wie der Kreisverkehr Bewegung und Zusammenführung darstellt, so wird auf der Motivkugel Jugend – nationenübergreifend – im Tanz gezeigt.

Hier sind die Wappenfarben Kranenburgs eingearbeitet, die dem Autofahrer eine wegweisende bildhafte Farbmarkierung bieten.



3. Kreisverkehr Nütterden Thema Jugend

Team: Wolfgang Duck, Ariane Ritter

Wolfgang Duck
Ariane Ritter
Moltkestr.8
90429 Nürnberg
Tel./Fax: 0911-267045
ara@gmx.info

Nürnberg, den 26.1.2007

Gestaltungskonzept

Der Kreisverkehr ist ein dem reibungs- und gefahrlosen Straßenverkehr dienender Richtungsverkehr. Er wird wechselnden Verkehrsströmen am gerechtesten. Er kann gleichzeitig viele Richtungen aufnehmen und viele Richtungen abgeben.

In unserem Gestaltungsvorschlag stehen dafür symbolisch Spirale und Kugel.

Die Spirale wird von einem Punkt aus beschrieben, der gleichförmig auf einer Geraden fortschreitet, während diese in einem festen Punkt gedreht wird. Der Idee der Spirale liegt die Tatsache zugrunde, daß Wachstumsprozesse von Pflanzen in der Regel einer Spirale folgen, das trifft auch zu für Tiere, Wasser- und Windströmungen, ebenso für die Wege der Himmelskörper. Die Spirale ist also ein Symbol des Universums. Kultische Tänze wurden oft in Spiralförmigkeit getanzt: der Weg der Spirale ist der Weg **hinein und wieder hinaus** (Kreisverkehr).

In unserem Gestaltungsvorschlag ist die Spirale eine räumliche Erdschneckenlinie, beginnend auf der Spitze des flachen Verkehrsinselhügels. Eine Naturschneckenlinie aus Pflanzen und Steinen der Region (in den Entwürfen etwa gekennzeichnet durch ficusähnliches Buschwerk, welches im Wechsel mit Natursteinschüttung den Hügel umrundet.)

Die Kugeln, die auf den gepflasterten Teilen zwischen der Pflanzenspirale liegen, symbolisieren die allseitige Beweglichkeit. Die Motivkugel, die sich auf der Spitze des Hügels befindet, sind weitere motivfreie Kugeln im Material der Motivkugeln (wahlweise in den Wappenfarben Kranenburgs) zugeordnet, die jeweils Ein- und Ausmündungen des Kreisverkehrs markieren.

Motivkugel Europa: der gelbe Sternenkrans der EU umschließt die blaue Motivkugel. Die rasch fortschreitende Erweiterung der EU wird durch lichtartige Umrissüberstrahlungen einzelner Sterne symbolisiert. Die auf der Spirale in unterschiedlichen Höhen liegenden beigeordneten Kugeln befinden sich jeweils auf der Position der einmündenden bzw. ausmündenden Straßen des Kreisverkehrs und haben, neben ihrer symbolischen Bedeutung, für den Autofahrer eine positionskennzeichnende Funktion.

Motivkugel Jugend: so wie der Kreisverkehr Bewegung und Zusammenführung darstellt, so wird auf der Motivkugel Jugend – nationenübergreifend – im Tanz gezeigt, außerdem sind hier die Wappenfarben Kranenburgs eingearbeitet, die dem Autofahrer eine wegweisende bildhafte Farbmarkierung bieten. Ihre Abfolge im Kreisverkehr folgt der Farbordnung im Farbkreis.

Wolfgang Duck
Ariane Ritter

Kostenschätzung für einen Kreisverkehr

Wolfgang Duck
Ariane Ritter
Moltkestr.8
90429 Nürnberg
Tel./Fax: 0911-267045
ara@gmx.info

Kugelobjekte

4 Kugeln á ø 130 cm Acrylglas 5 mm Stärke	á 513,00 Euro	2052,00 Euro
1 Kugel ø 180 cm Acrylglas 6 mm Stärke	á 842,00 Euro	842,00 Euro
4 Kugeln á ø 130 cm lackieren	á 90,00 Euro	360,00 Euro
1 Kugel ø 180 cm lackieren und mit Motiv versehen	1000,00 Euro	1.000,00 Euro
		4254,00 Euro

zzgl.gesetzl. MWSt.
zzgl. Transport

Künstlerhonorar

für künstlerische Idee und Entwurfsarbeit in der ersten Stufe

für detaillierte Ausarbeitung in der zweiten Stufe

für Recherche und Kalkulation

5.000 ,00 Euro

bei Ausführung fallen Kosten für Controlling und Spesen an

geschätzte Gesamtkosten
zzgl gesetzl. MWSt.
zzgl. Transport

16.304,00 Euro

Kostenschätzung für einen Kreisverkehr

Wolfgang Duck
Ariane Ritter
Moltkestr.8
90429 Nürnberg
Tel./Fax: 0911-267045
ara@gmx.info

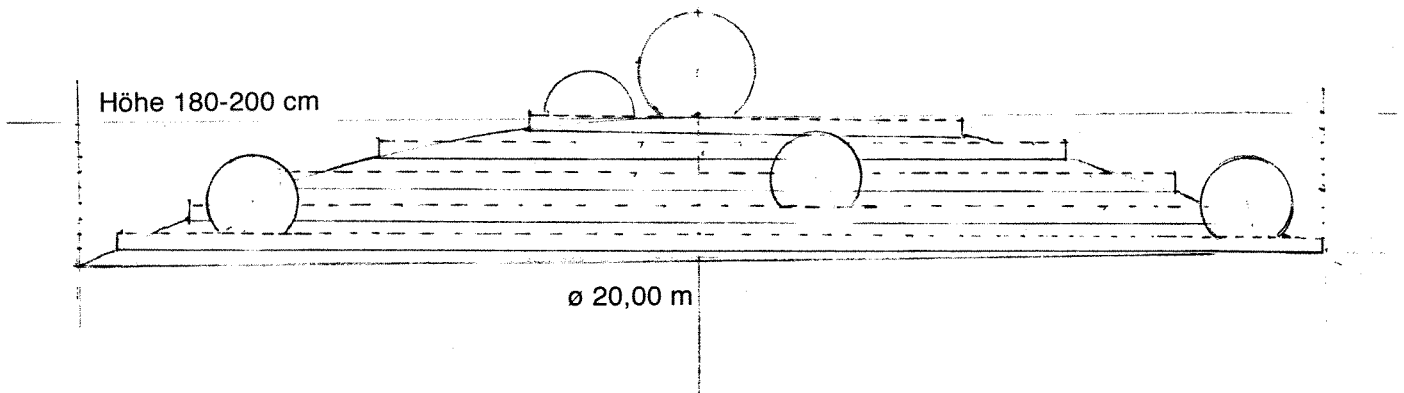

Auf diesem Erdkegel von etwa 20 m Durchmesser und 180-200 cm maximaler Mittelpunktshöhe sollen vom Gipfelpunkt bis zur Basis 2 gleichmäßige Spiralen angebracht werden.

Die graue Spirale soll durch eine Formhecke gebildet werden.

Die Hecke ist niedrigwachsend in den Maßen: Höhe etwa 30-40 cm, Breite etwa 50 cm, Länge ca. 150 m (z.B. Buchshecke o. ä.).

Die weiße Fläche zwischen der Heckenspirale (Breite etwa 160 cm) soll mit Natursteinschüttung belegt sein.

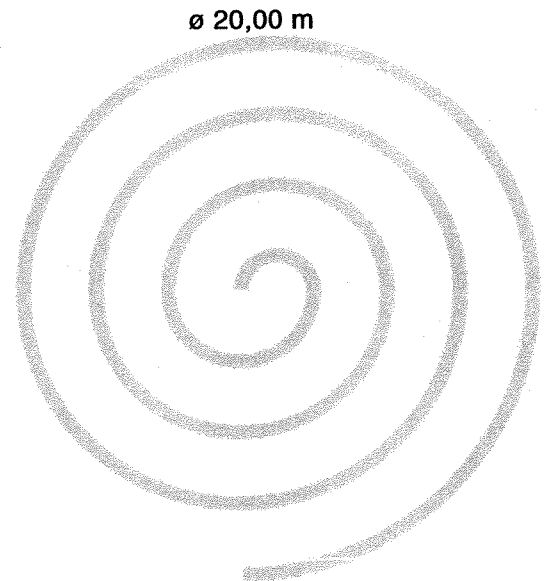

Gesamtfläche Hügel ca 350 qm	
ca. 275 qm Steinschüttung	3.300,00 Euro
ca. 75 qm Pflanzen	3.750,00 Euro

Materialschätzung	7.050,00 Euro
--------------------------	----------------------



3. Kreisverkehr Nütterden Thema Jugend

Team: Wolfgang Duck, Ariane Ritter

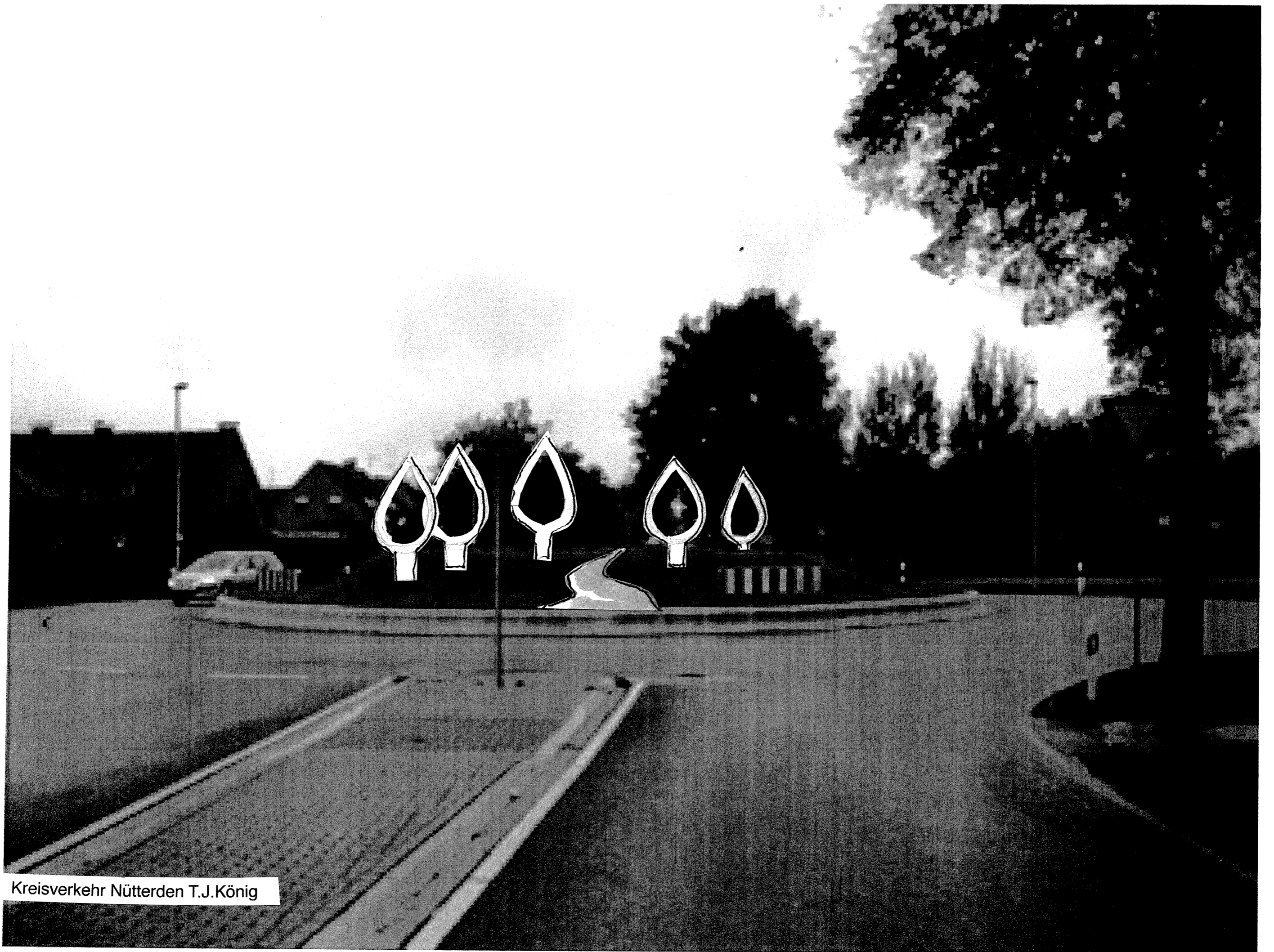

Kreisverkehr Nütterden T.J.König

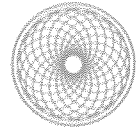

Atelier König

Kreisverkehr Nütterden

Thema: Wasser, Wald, Jugend

Stellvertretend für den Wald stehen hier 5 Baumskulpturen aus Metall, die ein Geäst im offenen Teil haben. Stellung und Drehungen zueinander lassen diesen kleinen Wald aus den verschiedenen Richtungen mal offener, mal dichter erscheinen. Ein Bachlauf aus blauen keramischen Elementen in leicht gebogener Form zieht sich zwischen den Bäumen durch. Bei Regen fließt hier Wasser ab, ein ständiger Pumpkreislauf ist denkbar, aber nicht zwingend. Ein keramischer Ball im Mittelpunkt der Insel symbolisiert Jugend - die Kindheit ist gerade vorbei, der Ball liegt vergessen im Wald.

Kreisverkehr Hünnekes

Thema: Kranenburg und Europa

Ein Bogen spannt sich aus Richtung Kranenburg den Niederlanden zu. Auf der einen Seite ist das Kranenburger Wappentier, der Kranich zu sehen. Es soll ausgeschnitten sein und den Blick auf die andere Seite des Bogens öffnen, an dem sich die 12 Sterne der europäischen Flagge befinden. Diese sind aus gelber Keramik und in den Bogen eingelassen.

Anmerkungen

Bei vorliegenden Entwürfen handelt es sich um Skizzen und erste Ideen für die Gestaltung der Kreisverkehre in und um Kranenburg. In den Konzepten liegen noch viele Möglichkeiten, die bedacht und ausformuliert werden können und müssen. Großen Raum in meinen künstlerischen Entwürfen nimmt die Überlegung ein, dass die gestalteten Kreisverkehre nicht zu detailreich sein sollten, um die Autofahrer nicht vom Straßenverkehr abzulenken. Deshalb klare, abstrakte Formen, deren Grundidee rasch zu erkennen ist.

Natürlich müssen alle Aspekte der technischen Machbarkeit, Sicherheit, Verankerung, Aufstellung, Wartung, Pflege etc. bedacht werden.

All das und mehr sollte in gemeinsamen Gesprächen zu einem späteren Zeitpunkt mit Beteiligten und Experten besprochen und geplant werden und kann unter Umständen zu Änderungen in der künstlerischen Gestaltung führen.

Ich würde mich sehr freuen, wenn die vorliegenden Entwürfe Ihre Neugier geweckt haben und und würde diese Skizzen gern weiter ausarbeiten und Ihnen in der folgenden Runde vorstellen.

Mit freundlichen Grüßen

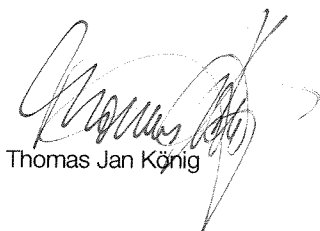

Thomas Jan König

Michael Rofka, Dipl. für Gestaltung und Prozeßorganisation (Kunstseminar Metzingen)
St. Martinsweg 1, D- 78462 Konstanz , oo49 (0) 7531 918878 m.rofka@gmx.de

Rathaus Kranenburg
Klevert Straße 4
47559 Kranenburg

Konstanz, den 29.1.07

Sehr geehrte Damen und Herren der Gemeinde Kranenburg,

es freut mich sehr Ihnen ein Modell meines Entwurfes für den

Kreisverkehr Nütterden

mit dem Thema „Wald, Wasser, Jugend“ senden zu dürfen.
Anbei auch die Kostenschätzung

Mit freundlichen Grüßen

A handwritten signature in black ink, appearing to read 'Michael Rofka', written in a cursive style.

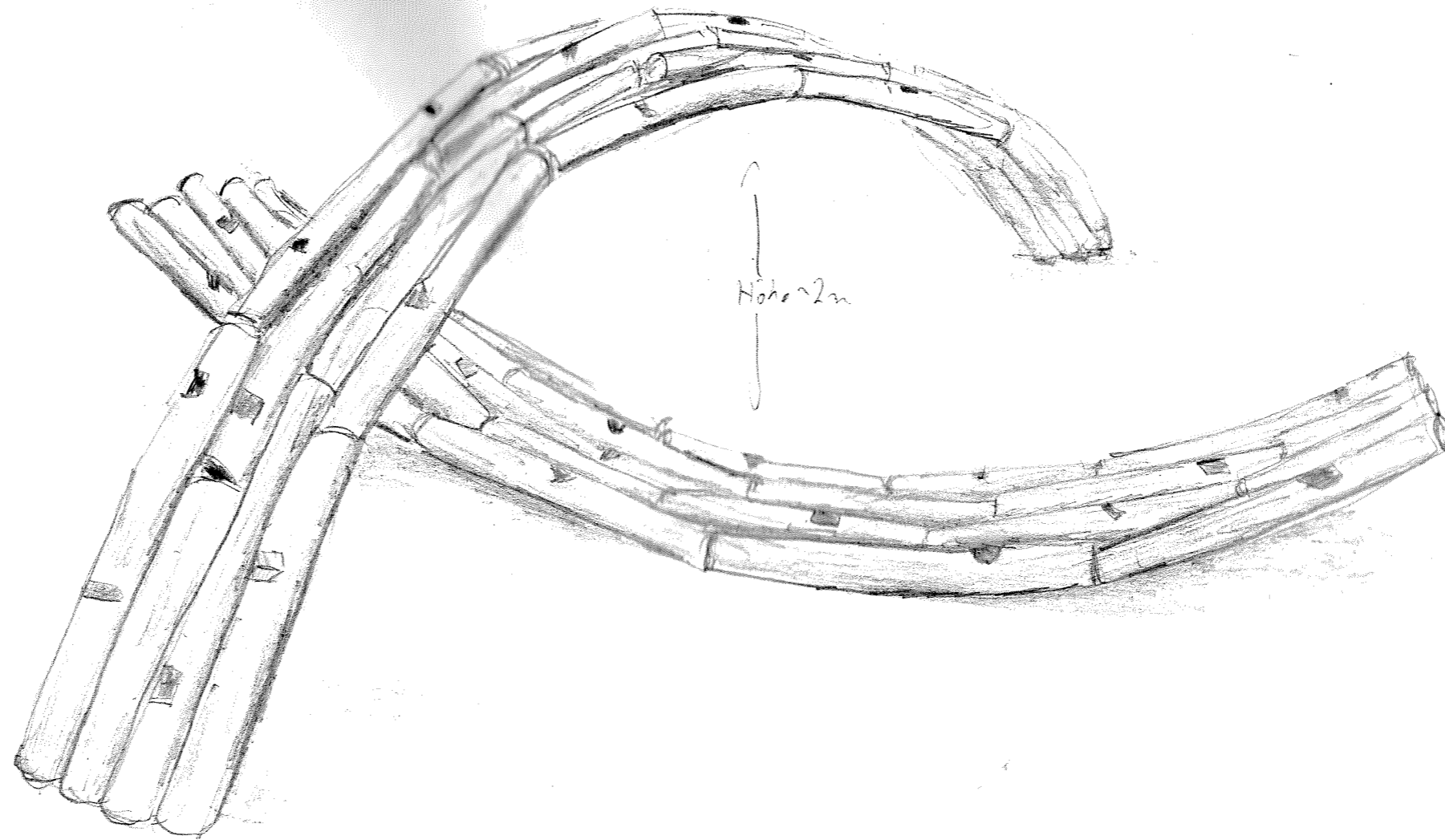

Kreisverkehr Nütterden
Wasser, Wald, Jugend

Zwei Bogenkonstruktionen aus Stämmen/Ästen werden derartig angeordnet, daß die eine sich nach oben öffnet, während die andere diese als Brücke überspannt. Einkerbungen in das Holz werden farblich akzentuiert. Vorzuziehen sind beständige Hölzer wie Eiche und Robinie. Die Befestigung der Elemente untereinander erfolgt mittels Stahlverschraubungen

Michael Rofka
m.rofka@gmx.de
07531 918878

Michael Rofka, Dipl. für Gestaltung und Prozeßorganisation (Kunstseminar Metzingen)
St. Martinsweg 1, D- 78462 Konstanz , 0049 (0) 7531 918878 m.rofka@gmx.de

Entwurf Kreisverkehr Nütterden Wald, Wasser, Jugend

Kostenschätzung

Holzstämmе	6000 €
Fundamente	2000 €
Befestigungsmaterial	1000 €
Holzschutz (evtl) Farbe	500 €
Honorar (incl Reisekosten etc.)	5000 €
Summe	14500 €
